



Elipsovité zařízení

CE 05

EXKLUZIVNÍ ŘADA NEREZOVÉ OCELI
100% ČESKÁ VÝROBA



Vizualizace mají pouze ilustrační charakter. Právo na změny vyhrazeno.

POPIS ZAŘÍZENÍ

FUNKCE: Zvyšuje pohyblivost horních i dolních končetin a zlepšuje ohebnost kloubů.

POUŽITÍ: Pevně uchopte rukojeti oběma rukama a postavte se na pedály. Pohybujte pažemi a nohama dopředu a dozadu jako při chůzi.

PROVÁDĚNÍ: Doporučujeme 3 série po 2 - 3 minutách s minutovou přestávkou a dále podle fyzického stavu cvičící osoby.

BEZPEČNOSTNÍ INFORMACE: Budete-li cítit jakoukoli bolest, cvičení přerušete. Cvičení provádějte pomalu a plynule. Vyvarujete se přetížení. Při přílišné zátěži se mohou objevit fyzické problémy. V případě pochybností konzultujte cvičení s lékařem. Zařízení nepoužívejte, pokud je jeho povrch namrzlý, kluzký, rozpálený nebo je-li zařízení viditelně poškozené. Necvičící dodržujte od uživatele bezpečnou vzdálenost na 2 m v případě, že nepotřebuje vaši asistenci!

Certifikace podle normy ČSN EN 16630:2016

KOTVENÍ A POVRCH

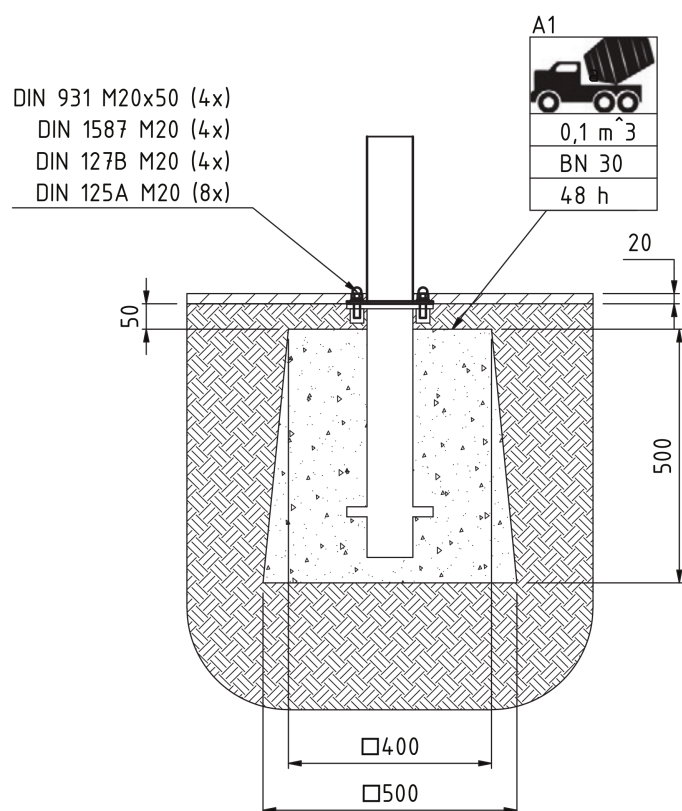

TECHNICKÁ DATA

Produktové číslo	CE 05
Maximální zatížení	120 kg 1 os.
Maximální rozměry	1255 x 542 x 1606 mm
Hmotnost zařízení	53 kg
Volná výška pádu	503 mm

PLOCHA PRO POHYB UKOTVENÍ

